

Montageanleitung
Mounting instructions
Instructions de montage
Istruzioni di montaggio
Instrucciones de instalación

HÄFELE

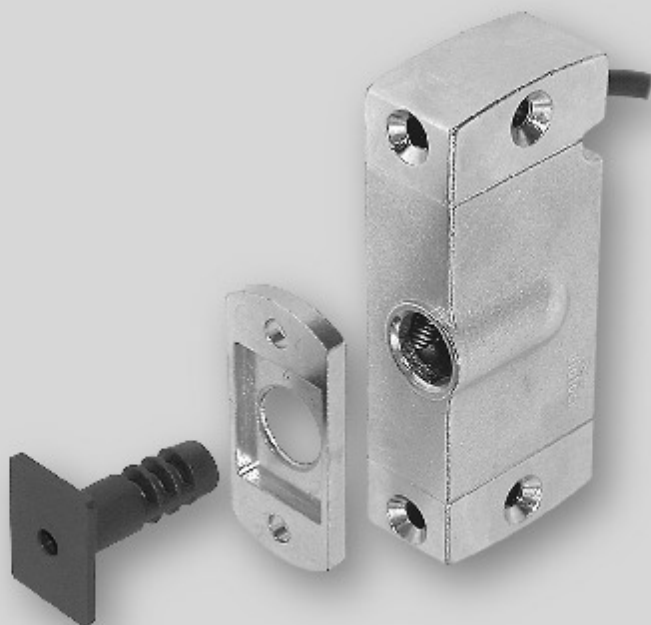

ZV-Schließgehäuse

CL lock case

Boîtier de fermeture VC

Scatola di chiusura ZV

Caja de cierre CC

Ambito d'impiego

Con la scatola di chiusura della chiusura centrale (ZV) Dialock vengono chiusi elettromeccanicamente armadi, cassette, scomparti, ecc.

Ambito di fornitura

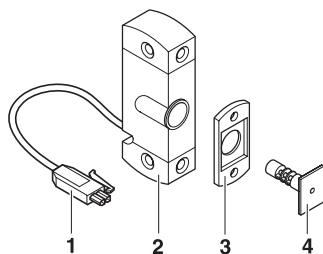

- 1 *connettore AMP (allegato sciolto)*
- 2 *scatola di chiusura ZV con cavo di collegamento*
- 3 *piastra di fissaggio*
- 4 *perno di chiusura*

Indicazione

La dima di montaggio (dima di foratura) deve essere ordinata a parte.

Informazioni tecniche

La scatola di chiusura ZV viene comandata attraverso il terminale ZV con ampliamento di uscita.

Da un terminale ZV possono essere comandate fino a 128 scatole di chiusura ZV.

Applicazioni semplici possono essere realizzate anche per mezzo di un comando con il terminale a parete.

Dati tecnici

Tensione di alimentazione	12 VCC
Corrente assorbita	50 mA
Sollecitazione di trazione	> 200 N, secondo DIN 68 852

Montaggio

Utensili necessari:

- Cacciavite con intaglio a croce n° 2
- graffietto
- Viti:
 - Corpo e porta in legno: 4 viti Hospa per legno e truciolare (\varnothing 3,5 mm x X mm, secondo lo spessore del corpo)
 - in alternativa: viti adatte, p. es. viti per lamiera per armadi metallici
- Dima di foratura
- Alimentatore per test

Premesse:

- Larghezza minima per porte a filo 240 mm
- Larghezza minima per porte a battuta 240 mm

Si consiglia di usare:

- per ante: cerniere con dispositivo automatico di chiusura
- per cassetti: guide con rientro automatico

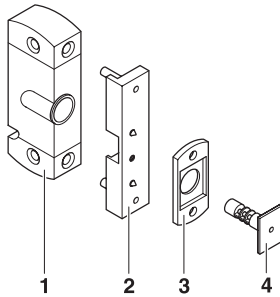

- 1 scatola di chiusura ZV
- 2 dima di montaggio
- 3 piastra di fissaggio
- 4 perno di chiusura

1. Preparare la dima di montaggio e la scatola di chiusura ZV.

Se il perno nella scatola di chiusura ZV è inserito:

⇒ collegare l'alimentatore per test e estrarre il perno

2. Appoggiare la dima di montaggio sulla scatola di chiusura ZV.

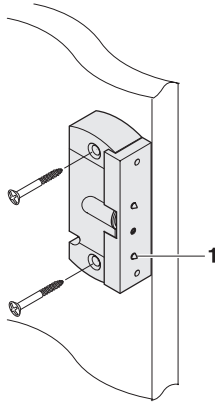

1 spine della dima di montaggio

3. Posizionare la scatola di chiusura ZV insieme alla dima di montaggio nel lato interno del corpo del mobile.
 - ⇒ Porte a battuta sovrapposte: allineare la dima di montaggio parallelamente e a filo dello spigolo interno del corpo.
 - ⇒ Porte a filo: spostare la scatola di chiusura ZV verso l'interno quanto la quota dello spessore della porta. Applicare la dima di montaggio parallelamente allo spigolo del corpo.
 - ⇒ Porte con fermo di arresto: spostare ulteriormente la scatola di chiusura ZV quanto la quota del fermo verso l'esterno.
4. Segnare con graffietto i fori per le viti.
5. Avvitare la scatola di chiusura ZV al corpo del mobile con 2 viti Hospa (ø 3,5 mm). Lasciare la dima di montaggio sulla scatola come aiuto per l'allineamento.
6. Spingere la porta contro la dima di montaggio.
Le spine della dima di montaggio segnano i fori delle viti della piastra di fissaggio del perno di chiusura.

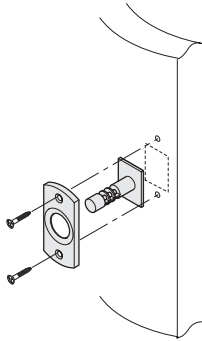

7. Impostare il perno di chiusura nella piastra di fissaggio e avvitare sulla porta con 2 viti Hospa.
8. Posare nel mobile il cavo di collegamento.
9. Innestare i 2 spinotti del cavo nel connettore AMP, poi schiacciare le 2 linguette del connettore AMP.
10. Collegare il connettore AMP della scatola di chiusura ZV all'alimentatore e controllarne la funzionalità.
La porta deve aprirsi e chiudersi senza problemi.
11. Inserire il connettore AMP nell'ampliamento di uscita o nel distributore.

Quote CNC per la scatola di chiusura ZV

Quote da rispettare in caso di perforatura con una macchina CNC:

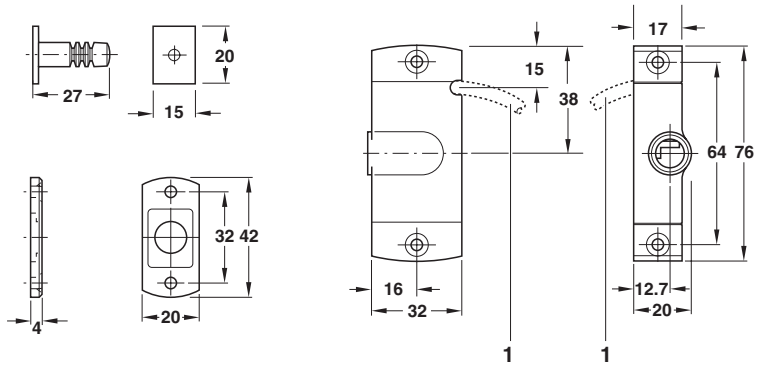

Quote della scatola di chiusura ZV (componenti singoli)

1 uscita cavo

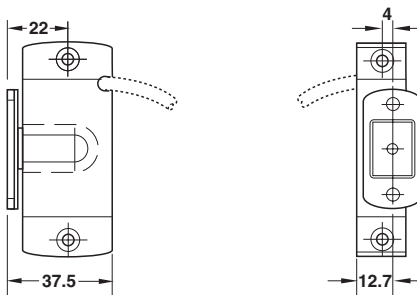

Quote della scatola di chiusura ZV (stato chiuso)

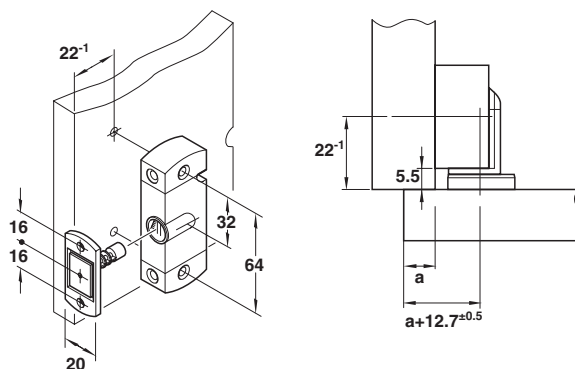

Quote di foratura per il montaggio su porta a battuta

a sporgenza della porta

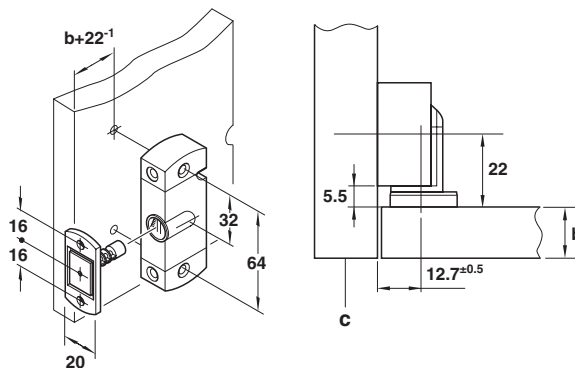

Quote di foratura per il montaggio su porta a filo

b spessore della porta (se la porta è a filo con lo spigolo anteriore del corpo)

c spigolo anteriore del corpo

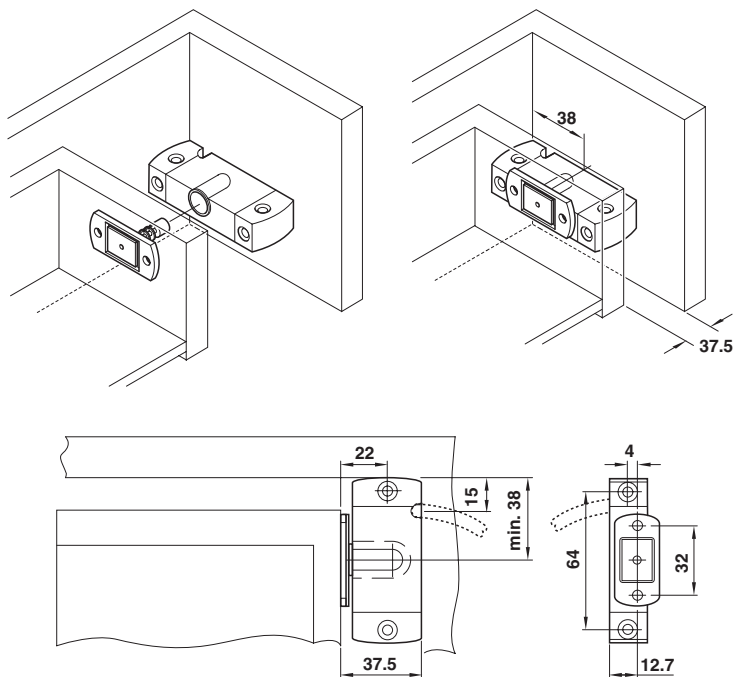

Quote di foratura per il montaggio sui cassetti

Collegamento fino a 15 scatole di chiusura ZV al terminale a parete**Danneggiamento dei contatti del relè del terminale a parete**

⇒ Utilizzare sempre un diodo auto-oscillante, se le scatole di chiusura ZV vengono comandate da un terminale a parete.

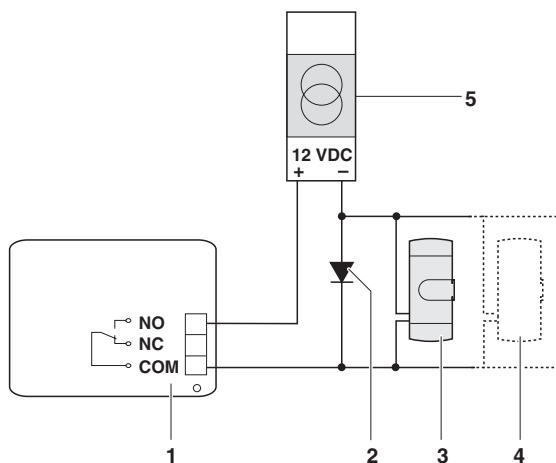

- 1 *modulo di comando elettronico del terminale a parete*
- 2 *diodo auto-oscillante*
- 3 *scatola di chiusura ZV*
- 4 *altre scatole di chiusura ZV*
- 5 *alimentazione per scatole di chiusura ZV*

⇒ Inserire il diodo auto-oscillante in parallelo delle scatole di chiusura ZV nel circuito (vedi figura). Fare eseguire il cablaggio da un elettricista specializzato. Il diodo auto-oscillante può essere collegato al modulo di comando elettronico con dei morsetti.

Collegamento di oltre 15 scatole di chiusura ZV al terminale a parete

In caso di un collegamento di oltre 15 scatole di chiusura ZV al terminale a parete è necessaria un'alimentazione separata del terminale a parete e delle scatole di chiusura. In questo caso si deve prevedere un relè di accoppiamento.



Danneggiamento dei contatti del relè di accoppiamento del terminale a parete

⇒ Utilizzare sempre un diodo auto-oscillante se le scatole di chiusura ZV vengono comandate da un terminale a parete.

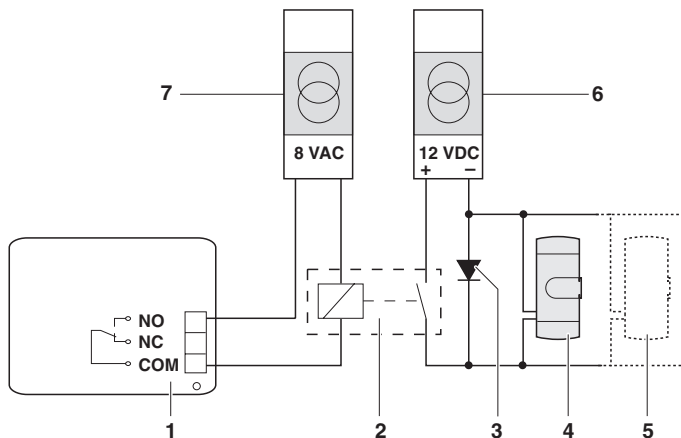

- 1 *modulo di comando elettronico del terminale a parete*
- 2 *relè di accoppiamento*
- 3 *diodo auto-oscillante*
- 4 *scatola di chiusura ZV*
- 5 *altre scatole di chiusura ZV*
- 6 *alimentazione per scatola di chiusura ZV*
- 7 *alimentazione per relè di accoppiamento*

- ⇒ Inserimento del relè di accoppiamento e del diodo auto-oscillante nel circuito (vedi figura). Fare eseguire il cablaggio da un elettricista specializzato.

Esempi di cablaggio

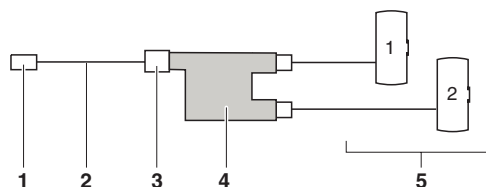

Collegamento con distributore a 2 vie

- 1 connettore AMP
- 2 cavo di prolungamento AMP
- 3 connettore femmina AMP
- 4 distributore a 2 vie
- 5 scatola di chiusura ZV

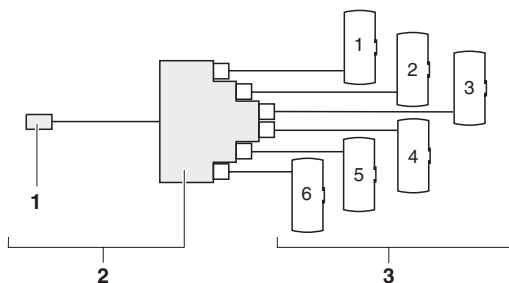

Collegamento con distributore a 6 vie

- 1 connettore AMP del distributore a 6 vie
- 2 distributore a 6 vie
- 3 scatola di chiusura ZV

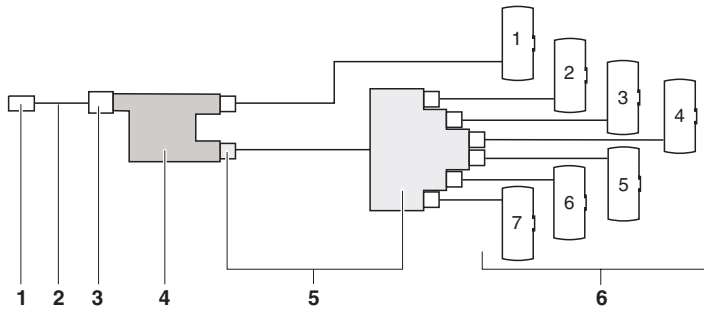

Collegamento in combinazione con distributore a 2 e a 6 vie

- 1 *connettore AMP*
- 2 *cavo di prolungamento AMP*
- 3 *connettore femmina AMP*
- 4 *distributore a 2 vie*
- 5 *distributore a 6 vie*
- 6 *scatola di chiusura ZV*

1. In caso di utilizzo con terminale ZV: Collegare il connettore AMP (1) ad un'uscita dell'ampliamento di uscita.
2. In caso di utilizzo con terminale a parete: Tagliare il connettore AMP (1). Eseguire il cablaggio nella scatola del modulo di comando elettronico. Fare eseguire il cablaggio da un elettricista specializzato.

Montageanleitung 732.29.111

Der Nachdruck der Montageanleitung, auch auszugsweise, oder die Nachahmung der Abbildungen und Zeichnungen sowie die Nachahmung der Gestaltung sind verboten. Für Druckfehler und Irrtümer, die bei der Erstellung der Montageanleitung unterlaufen sind, ist jede Haftung ausgeschlossen.

Liefermöglichkeiten und technische Änderungen vorbehalten.

Stand 02.01

Mounting instructions 732.29.111

The reprint of the mounting instructions, even extracts, or copying of the illustrations and drawings as well as copying of the layout are prohibited.

No liability is accepted for printing errors or errors occurred during the creation of the mounting instructions.

We reserve the right for technical changes and changes of availability.

Status 02.01

Instructions de montage 732.29.111

Il est interdit de reproduire les instructions de montage ou d'en imprimer des extraits, d'en copier des illustrations et des dessins ou d'en imiter la présentation.

Il ne sera assumé aucune responsabilité quant aux erreurs et fautes pouvant résulter de l'impression de ces instructions de montage.

Tous les droits de possibilités de livraison et de modifications techniques sont réservés.

Version du 02.01

Istruzioni di montaggio 732.29.111

E' vietata la copia delle istruzioni di montaggio, anche soltanto parziale, oppure delle raffigurazioni e dei disegni come anche la riproduzione del layout.

E' esclusa qualsiasi responsabilità nei nostri confronti in caso d'errori di stampa e sbagli, sorti durante la produzione delle istruzioni di montaggio.

Con riserva di ulteriori possibilità di fornitura e di modifiche tecniche.

Stato 02.01

Instrucciones de instalación 732.29.111

Queda rigurosamente prohibida la reproducción total o parcial de esta documentación, así como la imitación de sus ilustraciones, dibujos o diseño.

No nos hacemos responsables en manera alguna de las erratas o equivocaciones que pudieran existir en estas instrucciones de instalación.

Nos reservamos la posibilidad de suministro y los derechos a modificación.

Versión 02.01

Copyright

Häfele GmbH & Co

Adolf-Häfele-Strasse 1 · D-72202 Nagold

Postfach 1237 · D-72192 Nagold

Telefon +49 (0) 74 52 / 95-0

Telefax +49 (0) 74 52 / 95-200

E-Mail: info@haefele.de · www.haefele.de